

SMG 25i

Hochleistungs-Maschine zum Umreifen mit Kunststoffband

Rostfrei



Kundennutzen

Merkmale	Kundennutzen
Bis zu 65 Umreifungen pro Minute	· Schnelles Umreifen
Touchpanel	· Einfache Einstellung der Bandspannung · Keine vorstehenden Bedienungsteile
Einfache Technologie, wenige bewegliche Teile	· Zuverlässig, auch im Dauerbetrieb · Optimale Zugänglichkeit (ohne Werkzeuge)
Konstante Bandspannung	· Für Packgüter unterschiedlicher Art und Grösse
Ergonomisch platzierter Abroller	· Einfacher, schneller Bandwechsel
Maschine, Verbrauchsmaterial und Kundendienst als System-Einheit	· Strapex – Ihr Systemanbieter

Highlights

Rostfreie Konstruktion

Für anspruchsvolles Umfeld wie Lebensmittel- und Pharmaindustrie

IP 56Schutz

Perfekter Schutz für die anspruchsvolle Produktionsumgebung



Robuste, kompakte Konstruktion



Exklusive, einfache Bedienung

Bandspannung einstellbar über Drucktasten



Einfacher Bandwechsel



Optimale Zugänglichkeit

Einfache Störungsbehebung und minimaler Wartungsaufwand (ohne Werkzeuge)



Wirtschaftliche Bänder für schonendes Umreifen

Verwendung von dünnen PP-Bändern

Standardausrüstung

- Einstellbare Tischhöhe
- Vier Transportrollen mit Bremse
- Geschlossenes Bogen-System
- Wärmeschweissverschluss
- Automatischer Bändeinzug
- Automatischer Bandrestauswurf
- Bandringauswurf bei Leerumreifungen
- Touchpanel
- Zykluszähler
- Elektrisches Anschlusskabel, 5 m
- Bandabroller, seitlich der Maschine
- Fusspedal
- Fehlercode-Anzeige bei Störung

Technische Daten

Maschinen

- Wärmeschweissverschluss, Vorheizzeit 30 s
- Elektrischer Anschluss, 1-Phasen-Wechselstrom 230 V / 50 Hz, 1PNE und 115 V / 60 Hz, 1PNE Toleranz -15%/+20%
- Leistungsdaten, 230 VAC
- Stand-By, 50 VA, 0,3 A, 20 var, Powerfaktor 0,82
- Betrieb, 370 VA, 2,2 A, 60 var, Powerfaktor 0,77
- Netzstromsicherung, 10 AT
- Emissions-Schalldruckpegel, 79 db (A)
- Maschinengewicht, ab 200 kg
- IP 56 Schutz, DIN 60529

Packgüter

- Min. Breite x Höhe, 100 x 20 mm
- Max. Breite, Bogendimension ./ 50 mm
- Max. Gewicht, 35 kg

Kunststoffband (PP)

- Breiten, 9 mm / 12 mm
- Banddicke, 0,40–0,60 mm
- Bandspule-Ø, innen/aussen, 200/430 mm

Die verwendeten Polypropylen-Bänder müssen für die jeweiligen Applikationen mit den von Strapex empfohlenen Bandspezifikationen übereinstimmen!

Leistung

Maschinen

· Für Bandbreite	SMG 25i
· Max. Umreifungen	9/12 mm
· Bogendimensionen (B x H)	65/min.
· Bandspannung manueller Betrieb bis	650 x 500 mm (9/12 mm)
· Raumtemperatur	450 N
· Relative Luftfeuchtigkeit	5–40°C
	10–85%

Leistung:
Abhängig von Bogen- und
Paketabmessungen

Optionen



Fixierbare Füße

Maschine kann über Stellfüße am Boden abgestützt werden

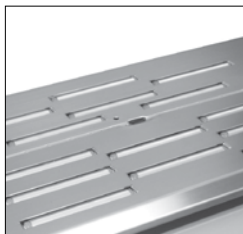

Rollentisch

Einfaches Handling für schwere Packgüter



Interface

zum Integrieren in bestehende Produktionsanlagen

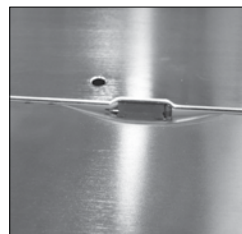

Tischauslöser mit Fotozelle

für Einfach-, Doppel- oder Mehrfachumreifungen



Fussschalter

mit Abdeckhaube

Weitere Optionen

- Niederhalter
- 2. Fusspedal
- Spezielle Arbeitshöhe

Layout
SMG 25i
 Bogengrösse
 650 x 500 mm

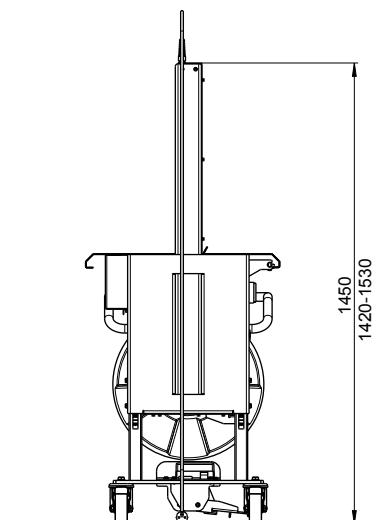
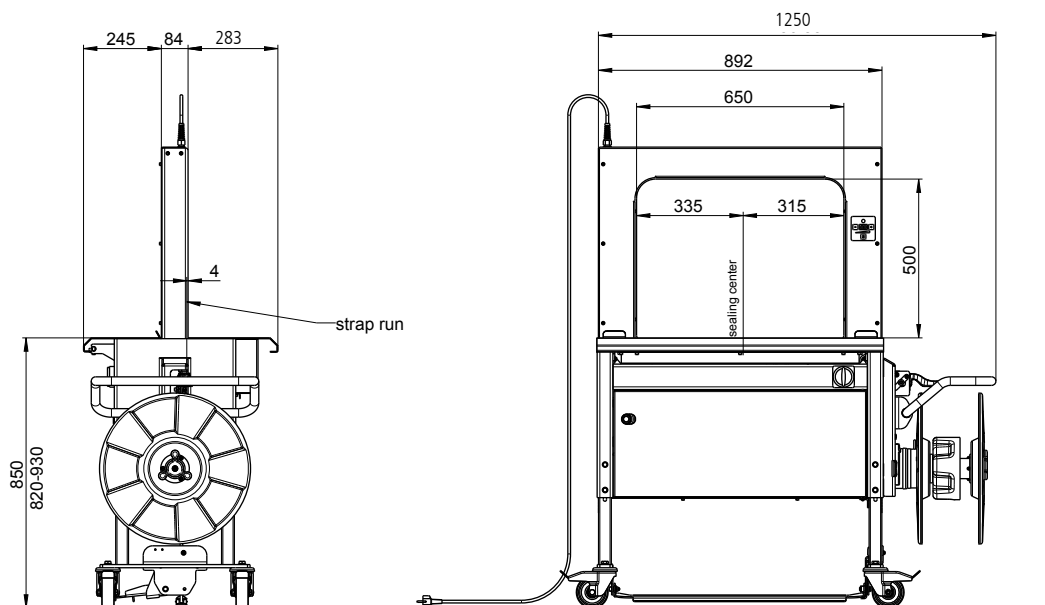

Deutschland

Strapex GmbH
 Postfach 1103
 Maybachstrasse 1
 D-71088 Holzgerlingen
 Telefon +49 7031 68 04 0
 Fax +49 7031 68 04 50
 Mail info@strapex.de

Österreich

Strapex Austria Ges.mBH
 Gewerbeparkstrasse 45
 A-3500 Krems
 Telefon +43 2732 73 501
 Fax +43 2732 74 960
 Mail sales@strapex.at

Schweiz

Strapex GmbH
 Rigackerstrasse 18
 CH-5610 Wohlen
 Telefon +41 56 619 80 80
 Fax +41 56 619 80 81
 Mail info@strapex.ch

www.strapex.com