

SMG 65

Hochleistungs-Seitenkopf-Maschine zum Umreifen mit Kunststoffband

Für voluminöse und schwere Packgüter



Kundennutzen

Merkmale

Kundennutzen

Bis zu 65 Umreifungen pro Minute

- Schnelles Umreifen

Touchpanel

- Einfache Einstellung der Bandspannung
- Keine vorstehenden Bedienungsteile

Einfache Technologie, wenige bewegliche Teile

- Zuverlässig, auch im Dauerbetrieb
- Optimale Zugänglichkeit (ohne Werkzeuge)

Konstante Bandspannung

- Für Packgüter unterschiedlicher Art und Grösse

Ergonomisch platzierter Abroller

- Einfacher, schneller Bandwechsel

Maschine, Verbrauchsmaterial und Kundendienst als System-Einheit

- Strapex – Ihr Systemanbieter

Spezifikationen



Exklusive, einfache Bedienung

Bandspannung einstellbar über Drucktaste



Minimaler Wartungsaufwand

Optimale Zugänglichkeit (ohne Werkzeuge)



Wirtschaftliche Bänder für schonendes Umreifen

Verwendung von dünnen PP-Bändern



Einfache Störungsbehebung ohne Werkzeuge



Einfacher Bandwechsel



Robuste, kompakte Konstruktion

Standardausrüstung

- Einstellbare Verschlusshöhe
- Vier Transportrollen mit Bremse
- Geschlossenes Bogen-System
- Wärmeschweißverschluss
- Automatisches Bandeinfädelungs-System
- Automatischer Bandrestauswurf
- Fusschalter (bei Option Interface: nicht inbegriffen) +
- Touchpanel mit zusätzlicher Bandspannung "Soft"
- Bandringauswurf bei Leerumreifungen
- Zykluszähler
- Elektrisches Anschlusskabel, 5 m
- Bandabroller, oberhalb Maschine

Technische Daten

Maschinen

- Wärmeschweißverschluss Vorheizzeit 30 s
- Elektrischer Anschluss 1-Phasen-Wechselstrom 230 V / 50 Hz, 1PNE und 115 V / 60 Hz, 1PNE Toleranz -15%/+20%
- Leistungsdaten 230 VAC
- Stand-By 50 VA, 0,3 A, 20 var, Powerfaktor 0,82
- Betrieb 370 VA, 2,2 A, 60 var, Powerfaktor 0,77
- Emissions-Schalldruckpegel 79 db (A)
- Gewicht ab 190 kg
- Farbe Gelb: RAL 1007

Packgüter

- | | | |
|----------------------|------------------------------|-----------------------------|
| · Min. Breite x Höhe | SMG 65
50 x 100 mm | SMG 65S
5 x 50 mm |
| · Max. Breite/Höhe | Bogendimension ./.. 50 mm | Bogendimension ./.. 50 mm |
| · Max. Gewicht | 50 kg* | 50 kg* |

Polypropylene (PP)

Breite	9 mm	SMG 65 372.609.545	SMG 65S 323.109.540
	12 mm	372.612.533	323.112.534
Banddicke		0,38–0,60 mm	0,38–0,60 mm
Bandspule-Ø, innen/aussen		200/430 mm	200/430 mm

Die verwendeten Polypropylen-Bänder müssen für die jeweiligen Applikationen mit den von Strapex empfohlenen Bandspezifikationen übereinstimmen!

*abhängig von der Fördertechnik

Leistung

Maschinen

	SMG 65	SMG 65S
· Für Bandbreite	9/12 mm	9/12 mm
· Max. Umreifungen	65/min.	65/min.
· Bogendimensionen (B x H)		9/12 mm
– 300 x 600 mm		
– 650 x 500 mm	9/12 mm	
– 850 x 850 mm	9/12 mm	
– 850 x 1250 mm	9/12 mm	
– 850 x 1550 mm	9/12 mm	
– 850 x 2100 mm	9/12 mm	
– 1250 x 850 mm	9/12 mm	
· Verschlusshöhe	560 - 1040 mm	560 - 1040 mm
· Bandspannung manuell bis	450 N	450 N
· Bandspannung automatisch bis*	600 N	600 N
· Raumtemperatur	10–40°C	10–40°C
· Relative Luftfeuchtigkeit	10–65%	10–65%

Leistung:

Abhängig von Bogen- und Paketabmessungen, Fördergeschwindigkeit, Paketdistanz und Bandspannung

*Option

Optionen



Fixierbare Füße

Maschine kann über Stellfüße am Boden abgestützt werden



Stützrolle

zur Überbrückung des Abstandes zwischen den Fördertechniken



Rollentisch

- In Bogenbreite
- Höhe einstellbar
- Nicht angetrieben



Standard-Interface

für Integration in bestehende Produktionslinien (vollautomatische In-line-Applikationen)



Fussschalter mit Abdeckhaube



Externe Umreifungs-Steuerung

Interface für hohe Bandspannung

für Integration in bestehende Produktionslinien und Bandspannung bis

- bis 600 N für vollautomatische Applikationen

Weitere Optionen

- **Spezielle Verschlusshöhe**
Andere Verschlusshöhen als 560–1040 mm

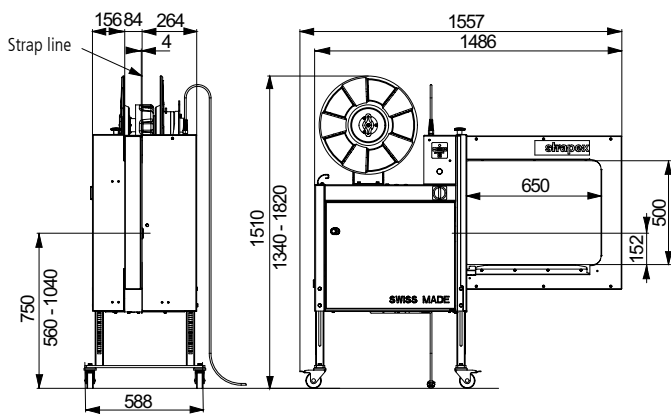

SMG 65
650 x 500

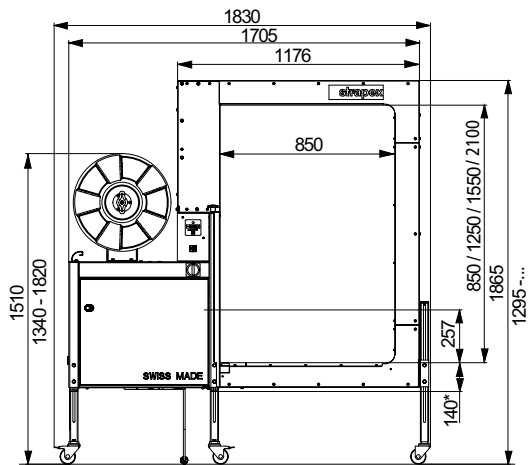

SMG 65
850 x 850, 1250, 1550, 2100

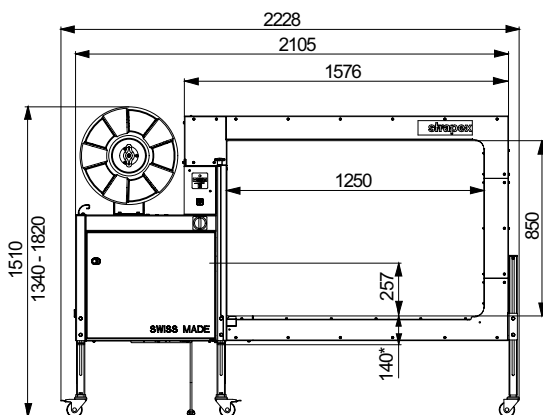

SMG 65
1250 x 850

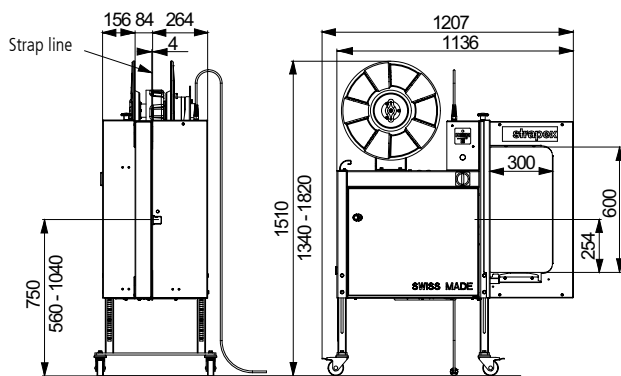

SMG 65S
300 x 600

Deutschland

Strapex GmbH
Postfach 1103
Maybachstrasse 1
D-71088 Holzgerlingen
Telefon +49 7031 68 04 0
Fax +49 7031 68 04 50
Mail info@strapex.de

Österreich

Strapex Austria Ges.mbh
Gewerbeparkstrasse 45
A-3500 Krems
Telefon +43 2732 73 501
Fax +43 2732 74 960
Mail sales@strapex.at

Schweiz

Strapex GmbH
Rigackerstrasse 18
CH-5610 Wohlen
Telefon +41 56 619 80 80
Fax +41 56 619 80 81
Mail info@strapex.ch

www.strapex.com