

Transportgut-Sicherung Maschinen zum Umwickeln mit Stretchfolie



Drehteller-System



Drehsarm-System



Wickelring-System

Der Strapex-Pluspunkt

Maschine, Verbrauchsmaterial und Kundendienst als System-Einheit



Die richtige Maschine

Massgeschneiderte Lösungen, angepasst an Anwendungen und betriebliches Umfeld, dank kompetenter Beratung und flexiblem Maschinenprogramm.

Das passende Verbrauchsmaterial

Ein umfassendes Sortiment an Stretchfolien, damit Maschine und Verbrauchsmaterial optimal aufeinander abgestimmt sind!

Weltweit garantierter Kundendienst

Beratung für die Wahl der richtigen Lösung, Reparatur-Service und garantierte Ersatzteilversorgung.

Weiteres Lieferprogramm

Handgeräte, Maschinen und Anlagen zum Umreifen



Drehteller-System

Halbautomatische Maschinen für kompakte Ladungen

Merkmale

Wicklung bei drehender Palette

Günstige Anschaffungskosten

Drehtellerhöhe nur 70 mm

Einfaches Folieneinlegen

Sanftanlauf

Bis 30 Paletten pro Stunde



Modelle

SWS 10/15/18

Drei Modelle mit unterschiedlichen Wickelprogrammen und Ausrüstungen



Einfache Bedienung dank übersichtlichem Bedienungstableau



Mit offenem oder geschlossenem Drehteller sowie mit Auffahrrampe (Option)



Halteplatte (Option)



Lösung mit Power-Pre-Stretch: Vordehnung der Folie bis 300% (Option) – Kosteneinsparnis dank optimaler Ausnützung der Folie!



Lösung mit vorgereckter Mimalite®-Folie: Bis zu 60% Folieneinsparung. Kein Vordehnen nötig. Weniger Lagerfläche und weniger Rollenwechsel durch doppelte Lauflänge!

Dreharm-System

Halbautomatische Maschinen für leichte Güter und unregelmässig beladene Paletten

Merkmale

Wicklung bei stillstehender Palette, dadurch keine Zentrifugal-Belastung

Geringer Platzbedarf: kein Drehteller und keine Auffahrrampe notwendig

Kein Pressteller notwendig

Einfaches Einlegen der Folie

Schonendes Umlegen der Folie ohne Kantendruck

Bis 35 Paletten pro Stunde

Modelle

SWA 20/25

Zum Befestigen an Säule oder Wand

Vier programmierbare Wickelprogramme mit acht verfügbaren Funktionen

Power-Pre-Stretch: Vordehnung der Folie bis 300% (Option) – Kosteneinsparnis dank optimaler Ausnützung der Folie!

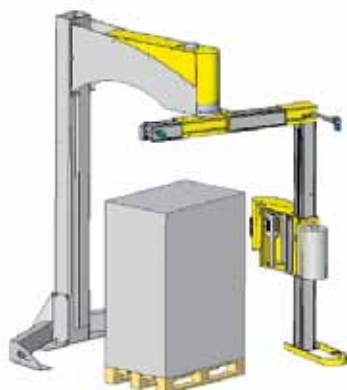

Mit ausziehbarem Dreharm



Speziell geeignet für Betriebe mit Hygienevorschriften

Wickelring-System

Maschinen im mittleren Leistungsbereich für alle Arten von palettierten Gütern

Merkmale

Als freistehende Maschine oder für Integration in Verpackungslinien

- Vollautomatisch
- Anlegen der Folie
- Wicklung
- Verschnüren des Foliendes
- Abschneiden des Foliendes

Spiralförmige Wicklung bei stillstehender Palette, dadurch keine Zentrifugalbelastung

Wickelbeginn auf beliebiger Höhe möglich – bedeutet Zeitersparnis!

Schonendes Wickeln der Folie ohne Kantendruck dank Power-Pre-Stretch-System – besonders geeignet für leichte und empfindliche Güter

Konstante Folienspannung dank Schleifring-Technik

Klartextanzeige für Programmablauf und Störungsermittlung

Optimale Positionierung der Paletten dank Überwachung mittels Lichtschranken

Hohe Arbeitssicherheit



Automatische Lösung

Modell SWR 30

Ideal bei engen Platzverhältnissen und wenn ohne Deckblatt umwickelt wird

Bis 35 Paletten pro Stunde



Halbautomatische Lösung



"Roll in – Roll out" -Lösung



Modelle SWR 40/45

Die wirtschaftlichen Maschinen ohne Deckblattspender

Bis 50 Paletten pro Stunde



Modell SWR 50

Die wirtschaftliche Maschine mit Deckblattspender

Bis 50 Paletten pro Stunde

Drehteller-System



Dreharm-System



Technische Daten	Drehteller-System			Dreharm-System
	SWS 10	SWS 15	SWS 18	SWA 20/25
Maschine				
Leistung pro Stunde, bis	30 Paletten	30 Paletten	30 Paletten	35 Paletten
Drehteller-Ø	1500/1800 mm	1500/1800 mm	1500/1800 mm	
Drehtellerhöhe	70 mm	70 mm	70 mm	
Maschinenhöhe	2070 mm	2320/2620/ 3120 mm	2320/2620/ 3120 mm	3550 mm
Wickelhöhe, bis	2000 mm	2100/2400/ 2900 mm	2100/2400/ 2900 mm	2550/2900 mm
Palettengröße, max.	800 x 1200/ 1200 x 1200 mm	800 x 1200/ 1200 x 1200 mm	800 x 1200/ 1200 x 1200 mm	1250 x 1250 mm*
Palettengewicht, max.	1500/2000 kg	1500/2000 kg	1500/2000 kg	
Elektrischer Anschluss	230 V, 50 Hz	230 V, 50 Hz	230 V, 50 Hz	230 V, 50 Hz
Gewicht	350 kg	350 kg	350 kg	500 kg
Folienbremse	Mechanisch	Elektromagnetisch	Elektromagnetisch	Elektromagnetisch**
Power-Pre-Stretch: bis 300%		•	•	• ***
Steuerung				
Logo-Steuerung Siemens	•	•		
Simens S7-224			•	
PLC/CAN-bus				•
Handbedienung über Joystick	•	•	•	
Vorwählbare Wickelprogramme		1	2	
Deckblatt-Programm			•	
Stretchfolie				
Folienstärke	12–35 mµ	12–35 mµ	12–35 mµ	12–35 mµ
Folienstärke mit vorgereckter Folie	7–11 mµ			7–11 mµ****
Weitere Informationen				
Technische Daten, Standardausrüstung, Optionen	Auf Anfrage	Auf Anfrage	Auf Anfrage	Auf Anfrage

* Mit ausziehbarem Dreharm 1400 x 1400 mm ** SWA 25: Mechanisch *** Nur SWA 20 **** Nur SWA 25

Wickelring-System



Technische Daten	Wickelring-System			
	SWR 30	SWR 40	SWR 45	SWR 50
Maschine				
Leistung pro Stunde	Bis 45 Paletten	Bis 60 Paletten	Bis 45 Paletten	Bis 60 Paletten
Maschinenhöhe	3130 mm	2740 mm	2740 mm	3100 mm
Wickelhöhe, bis	2100 mm	2400 mm	2400 mm	2400 mm
Palettengröße, bis	1200 x 1000 mm	1200 x 1550 mm	1700 x 2050 mm	1200 x 1550 mm
Elektrischer Anschluss	3 x 400 V, 50 Hz	3 x 400 V, 50 Hz	3 x 400 V, 50 Hz	3 x 400 V, 50 Hz
Gewicht	1250 kg	1350 kg	1600 kg	2000 kg
Steuerung				
	Siemens S7-200	Siemens S7-200	Siemens S7-200	Siemens S7-200
Stretchfolie				
Folienstärke	9–30 mµ	17–35 mµ	17–35 mµ	17–35 mµ
Deckblattspender				
				•
Weitere Informationen				
Technische Daten, Standardausrüstung, Optionen	Auf Anfrage	Auf Anfrage	Auf Anfrage	Auf Anfrage

Systemlösungen Hochleistungs-Maschinen für alle Arten von palettierten Gütern

Für Neuinstallationen
oder Integration
in bestehende
Produktionslinien

Wickelring-System

Bis 130 Paletten
pro Stunde

Ebenfalls
Kombinationslösungen
Stretchen/Umreifen

Neu: TWIN

Bis 150 Paletten pro
Stunde, da gleichzeitig
zwei Folienschlitten im
Einsatz



Strapex weltweit



- Eigene Entwicklung und Herstellung
 - Handgeräte
 - Maschinen/Anlagen
 - Umreifungsbänder
- Eigene Vertriebs- und Service-Organisationen
- Unabhängige Vertriebspartner weltweit

Australia

ITW Industrial Packaging
 AU-Derrimut VIC Melbourne
 Phone +1 800 685 824
 sales@itwindpack.com.au

Austria

Strapex GmbH
 AT-3500 Krems
 Phone +43 2732 73 501
 sales@strapex.at

Belgium

Strapex Sprl
 BE-1400 Nivelles
 Phone +32 67 34 69 10
 sales@strapex.be

Brasil

Syspack Ind. Com. de Sistemas
 de Emb. Ind. Ltda
 BR-13318-000 Cubreúva - SP
 Phone +55 11 4529 5829
 syspack@syspack.com.br

Denmark

ApS Strapex
 DK-2740 Skovlunde
 Phone +45 44 85 06 00
 sales@strapex.dk

Finland

Liljendals Bruk AB
 FI-01510 Vantaa
 Phone +358 207 969 800
 sales@strapex.fi

France

Strapex S.A.S.
 FR-94204 Ivry-sur-Seine
 Phone +33 1 49 87 01 60
 sales@strapex.fr

Germany

Strapex GmbH
 DE-71088 Holzgerlingen
 Phone +49 7031 68 04 0
 info@strapex.de

India

Strapex India Limited
 IN-Mumbai 400 059
 Phone +91 22-6640 0204/0205
 info@strapex.co.in

Italy

Strapex S.r.l.
 IT-20013 Magenta (Milano)
 Phone +39 02 97 00 751
 sales@strapex.it

Mexico

Flejes Misa
 MX-Apodaca, N.L. CP.66610
 Phone +52 (81) 81 58 78 00
 ventas@flejesmisa.com.mx

Netherlands

Strapex Nederland BV
 NL-3542 DK Utrecht
 Phone +31 30 248 03 11
 sales@strapex.nl

New Zealand

ITW Industrial Packaging
 NZ-Te Papapa - Auckland
 Phone +64 9 633 0080
 sales@itwindpkg.co.nz

Norway

Strapex / Josef Kihlberg AS
 NO-7448 Trondheim
 Phone +47 7382 06 00
 reception.as@kihlberg.no

Poland

Transaco Group Sp. z o.o.
 PL-58-200 Dzierzoniow
 Phone +48 74 833 50 02
 transaco@transaco.pl

Portugal

Strapex Embalagem Lda
 PT-2794-051 Carnaxide
 Phone +351 21 416 47 80
 sales@strapex.pt

Russia

Roxor Industry
 RU-199178 St Petersburg
 Phone +7 800 555 7850
 info@roxor.ru

Singapore

Syspex Singapore Pte Ltd
 SG-Singapore 637848
 Phone +65 6863 9119
 syspex@singnet.com.sg

Spain

ITW España
 ES-08940 Cornellà de Llobregat
 Phone +34 93 480 07 20
 sales@strapex.es

Sweden

Strapex / Josef Kihlberg AB
 SE-544 22 Hjo
 Phone +46 503 328 00
 reception@kihlberg.se

Switzerland

Strapex GmbH
 CH-5610 Wohlen
 Phone +41 56 619 80 80
 info@strapex.ch

United Kingdom

Strapex
 GB-Aldridge, Walsall, WS9 8UQ
 Phone +44 1922 742 500
 info@strapex.co.uk

USA

Acme
 USA-Elmhurst, IL 60126
 Phone +1 630-589-5100
 info@acme-ds.com

All other countries

Strapex Partners
 c/o ORGAPACK GmbH
 Packaging Technology
 CH-8953 Dietikon (Switzerland)
 Phone +41 44 745 50 50
 partners@strapex.com

MEMBER OF
 ORGAPACK STRAPEX GROUP